

# Fiche technique 2 : Le tabouret

USAGE NON-COMMERCIAL UNIQUEMENT  
MEUBLEZ MAIN ! CRÉATIONS ET ATELIERS ÉCO-RESPONSABLES  
www.meublezmain.com

STAGE "FABRIQUEZ VOS MEUBLES VOUS-MÊME"



Fabrication : 10h  
(+2h30 de préparation  
du bois de palettes)

## MATÉRIEL :

8 planches de palettes (pour des planches de 900mm de long)

Clous ou vis de 40 mm

Colle à bois prise rapide

Papier de verre de grains 40/80/120

Produit de finition : brou de noix, huile, cire, peinture...

## OUTILLAGE :

Mètre, crayon, équerre

Scie et boîte à coupe d'onglet

Marteau ou visseuse électrique

Serres-joints

Cale à poncer

Ponceuse électrique

Pinceau et chiffon

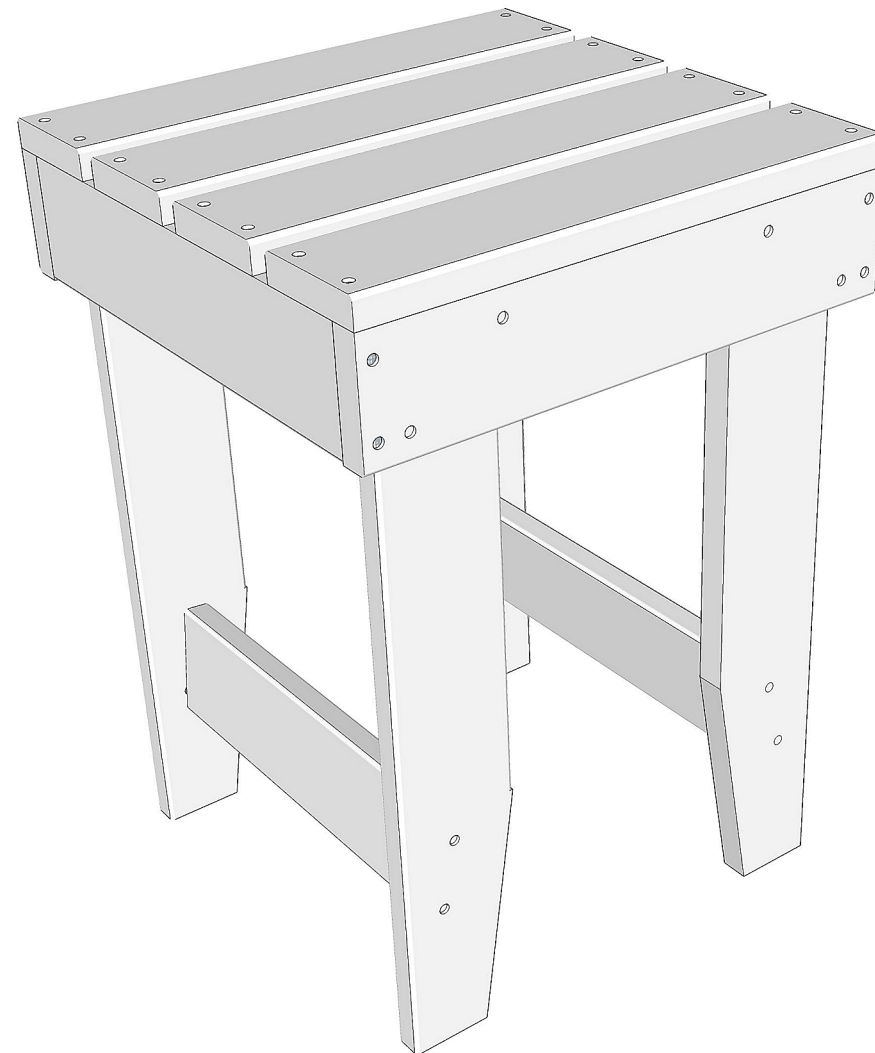

# Fiche technique 2 : Le tabouret

USAGE NON-COMMERCIAL UNIQUEMENT  
MEUBLEZ MAIN ! CRÉATIONS ET ATELIERS ÉCO-RESPONSABLES  
www.meublezmain.com

STAGE "FABRIQUEZ VOS MEUBLES VOUS-MÊME"

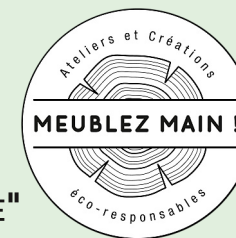

## LISTE DE DÉBIT

Les côtes sont en millimètres

$l$  : largeur planche : ...

$e$  : épaisseur planche : ...

$i$  : interstice entre les planches : ...

$L$  : longueur et largeur de l'assise (ex. 300) : ...

$ht$  : Hauteur totale (ex. 450) : ...

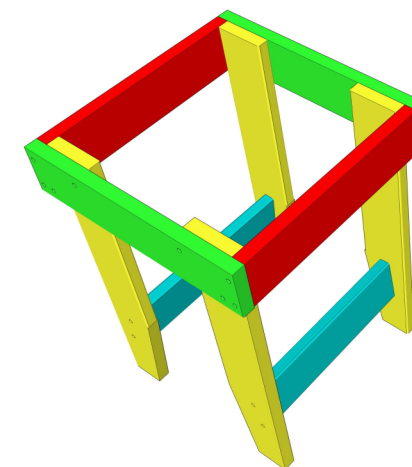
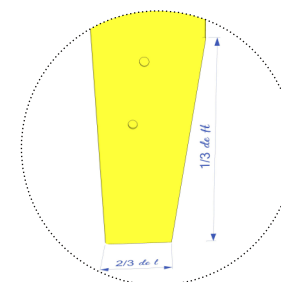
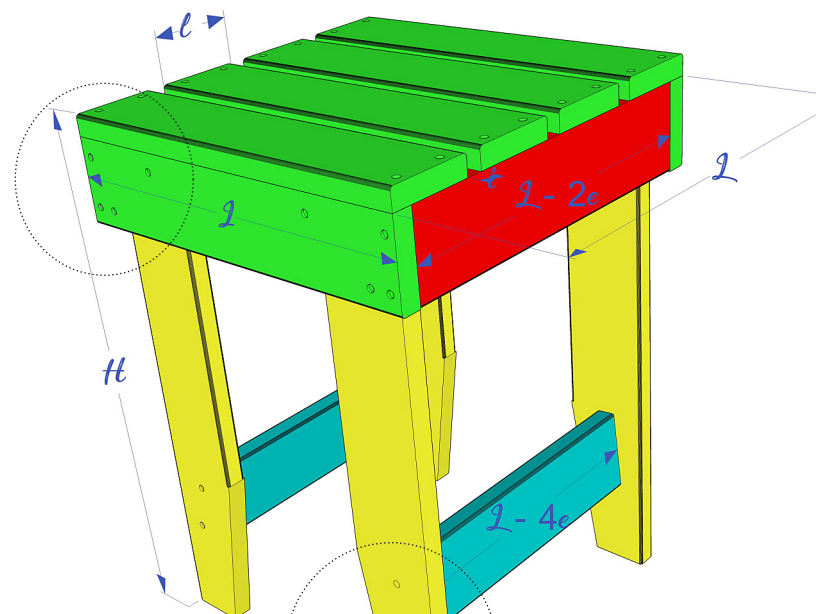
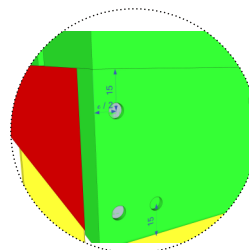

Pièce	Nombre de pièces	Longueur	Longueur
Assise et contours longs	6	$L$	
contours courts	2	$L - 2e$	
Traverses	2	$L - 4e$	
Pieds	4	$ht - e$	

## ASSEMBLAGE

- Assembler\* deux par deux les contours de façon à former deux L
- Fixer les pieds sur les contours longs par l'intérieur
- Assembler les deux L entre eux. Attention à l'équerrage.
- Fixer les traverses entre les pieds à environ 100 mm du bas.
- Ajouter les planches de l'assise en commençant par la première et la dernière, affleur des contours. Puis les planches intermédiaires en égalisant les interstices  $i$ .

\* Visser ou clouer + Colle à bois recommandée pour tous les assemblages (sauf pour usage extérieur).